

取扱説明書

このたびは、ヤマハミニパーカッションテーブルをお買い上げいただき、誠にありがとうございます。ご使用前にこの取扱説明書をお読みいただき、末永くご愛用ください。

作業を始める前に  
テーブルの組立て作業は、必ず二人で行なってください。

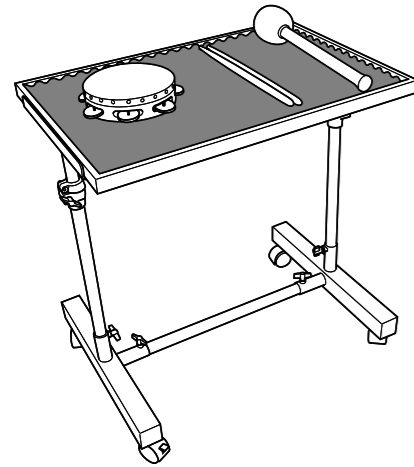

※マレット等は別売りです。

**■同梱部品** ※組み立て前に、すべての部品がそろっていることを確認してください。

- テーブル部 (1個)
- 脚 (2個) 参考寸法: 450mm
- T字パイプ (2個) 参考寸法: 350mm
- 横軸パイプ (1個) 参考寸法: 600mm
- 支柱パイプ (2個) 参考寸法: 450mm
- 専用工具、専用工具入れ、テーブル固定ボルト (4個)、ワッシャー (4個)
- 取扱説明書

① 脚に横軸パイプを取り付けます。横軸パイプを差し込み、蝶ボルトを閉めてしっかり固定します。

② 脚に支柱パイプを取り付けます。脚の蝶ボルトをゆるめてから、支柱パイプを差し込み、支柱パイプ固定用蝶ボルトを仮止めします。※高さ調節ボルトが外側になるように向けてください。

③ T字パイプの位置決めストッパーをお好みの高さにセットします。専用工具を用いて位置決めストッパーのボルトをゆるめて、T字パイプに付いているガイドラインに合わせて、左右の高さを決めてください。高さが決まりましたら、専用工具でしめて固定します。(専用工具は市販のドラムキーで代用できます。)

④ 支柱パイプにT字パイプを取り付けます。高さ調節ボルトをゆるめてT字パイプを差し込みます。位置決めストッパー本体の溝と支柱パイプの溝を合わせて固定します。

※一番下のラインより下にはセットしないでください。抜け落ちる恐れがあります。

⑤ テーブルを取り付けます。テーブル固定用ナット穴位置とT字パイプの溝を合わせます。テーブル固定ボルトとワッシャーを取り付けて、テーブル部を固定します。(両側)

高さ調節ボルト ※高さ調節ボルトは、しっかりしめつけてください。

※脚と支柱パイプをしめる蝶ボルトは、しっかりしめつけてください。

⑥ 最後に支柱パイプ固定用の蝶ボルトをしっかり締め付けてください。(最初に支柱パイプ固定用蝶ボルトをしっかり締め付けると、支柱パイプ同士が広がりすぎて取り付けづらい場合があります。)

キャスターのストッパーをかけます。使用時はテーブルが動かないようにストッパーをかけて、固定してください。

安全上のご注意

ミニパーカッションテーブルST-PTX500を安全にご利用いただくためのご注意

ミニパーカッションテーブルは、楽器演奏に使用する目的のもので、特に小さなお子様には、最初にご家庭の方、または指導者から取り扱い方法を指導してください。

人身傷害・物的損害の危険を防止するには  
~以下の指示を必ず守ってください~

・この「安全へのところかぎ」は製品を安全に正しくお使いいただき、お客様や他の人々への危害や財産への損害を未然に防止するために、いろいろな絵表示を使って説明しています。  
・絵表示の意味をよく理解してから、本文をお読みください。

- ⚠ 注意 危険・警告を含む)を促す内容があることを告げるものです。
- 🚫 禁止の行為を告げるものです。
- 🛑 行為を強制したり指示する内容を告げるものです。

**警告**  
この表示を無視して誤った取扱いをすると、人が死亡又は重傷を負う危険の恐れがある内容を示しています。

- 🚫 テーブルの上には絶対に乗らないでください。テーブルを破損したり、思わぬ怪我をする恐れがあります。
- 🚫 テーブルに手を乗せ、体重をかけないでください。テーブルが動きだし、転倒して怪我や楽器が損傷する恐れがあります。

**注意**  
この表示を無視して誤った取扱いをすると、人が障害を負ったり、物的損害を受ける危険の恐れがある内容を示しています。

- ⚠ テーブル部を取り付けるとき、指を挟まないよう注意してください。テーブルを持っている指を挟む恐れがあります。
- ⚠ セッティングのときなど、テーブルやパイプ部に顔や頭をぶつけないよう注意してください。パイプ部にはいろいろな突起部分があります。
- 🚫 テーブルの高さを調整するとき、急激にネジをゆるめないでください。ゆるめられた部分が落下して指を挟む恐れがあります。
- 🚫 テーブルは重量がありますので、移動の際は注意して行ってください。
- 🚫 楽器を乗せたままテーブルを移動しないでください。乗せたまま移動すると、楽器が落ちて破損したり、まわりの人に怪我をさせる恐れがあります。
- 🛑 ネジはしっかり締めてください。思わぬ落下や転倒の恐れがあります。
- 🛑 テーブルは、水平で平らな、床面に設置してください。床が傾いていたり、段差があったりすると転倒の恐れがあります。

■用途例 卓上木琴や卓上鉄琴用を使用することができます。木琴類を載せる場合は取り外しウレタンを外してください。

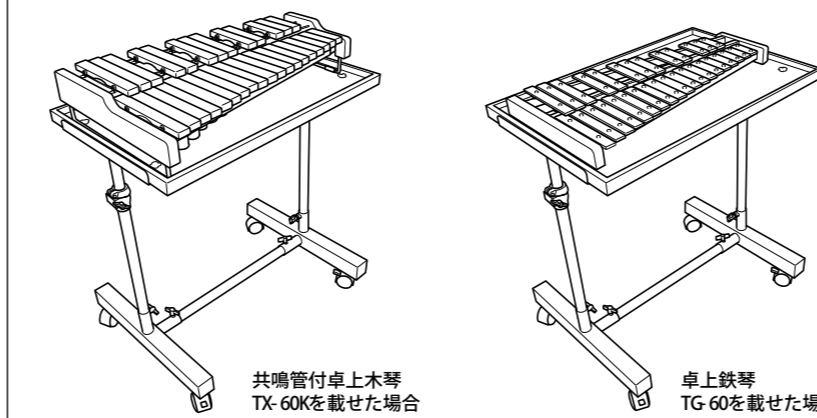

対応品番: ヤマハ卓上木琴TX-5  
ヤマハ卓上木琴TX-6  
ヤマハ卓上木琴No. 180  
ヤマハ卓上木琴No. 185  
ヤマハ卓上木琴TX-60K  
ヤマハ卓上鉄琴TG-60  
ヤマハ卓上鉄琴TG-60G  
ヤマハ立奏鉄琴YG-50D  
ヤマハハードケース付卓上鉄琴TG-50C

**ヤマハミュージックトレーディング株式会社**  
東京都中央区日本橋蛸殻町1-28-5 ヒューリック蛸殻町ビル7階  
TEL. 03-5641-1085  
ホームページアドレス <http://www.yamahamusictrading.com>