

取扱説明書

このたびは、ヤマハ共鳴管付卓上木琴をお買い上げいただき、誠にありがとうございます。ご使用前にこの取扱説明書をお読みいただき、末永くご愛用ください。

仕様/音域表

TX-60K

- 音域=F57～C88 2 1/2オクターブ
- 音板材=アフリカンパドック
- 枠=ウレタン塗装(つや消し)
- 寸法(間口×奥行×高さ)=674mm×443mm×135mm
- 重量=4kg

ピアノの鍵盤との比較

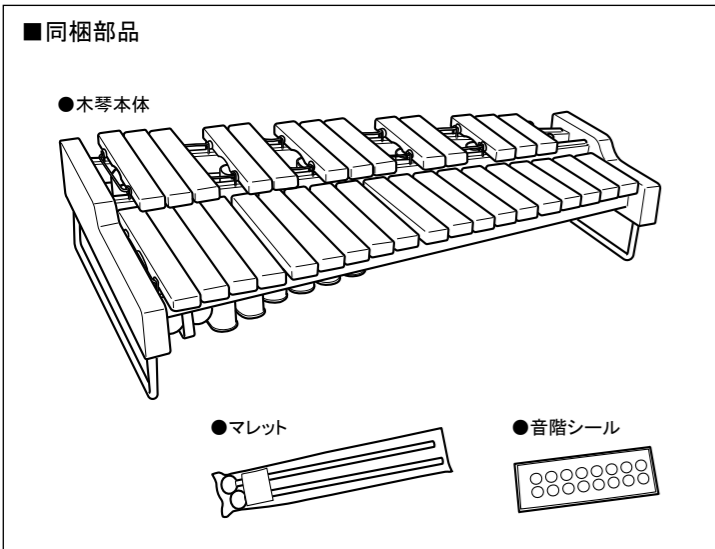
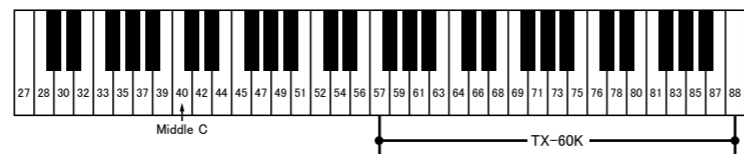

別売りの専用スタンドST-TX60Kをご使用の場合

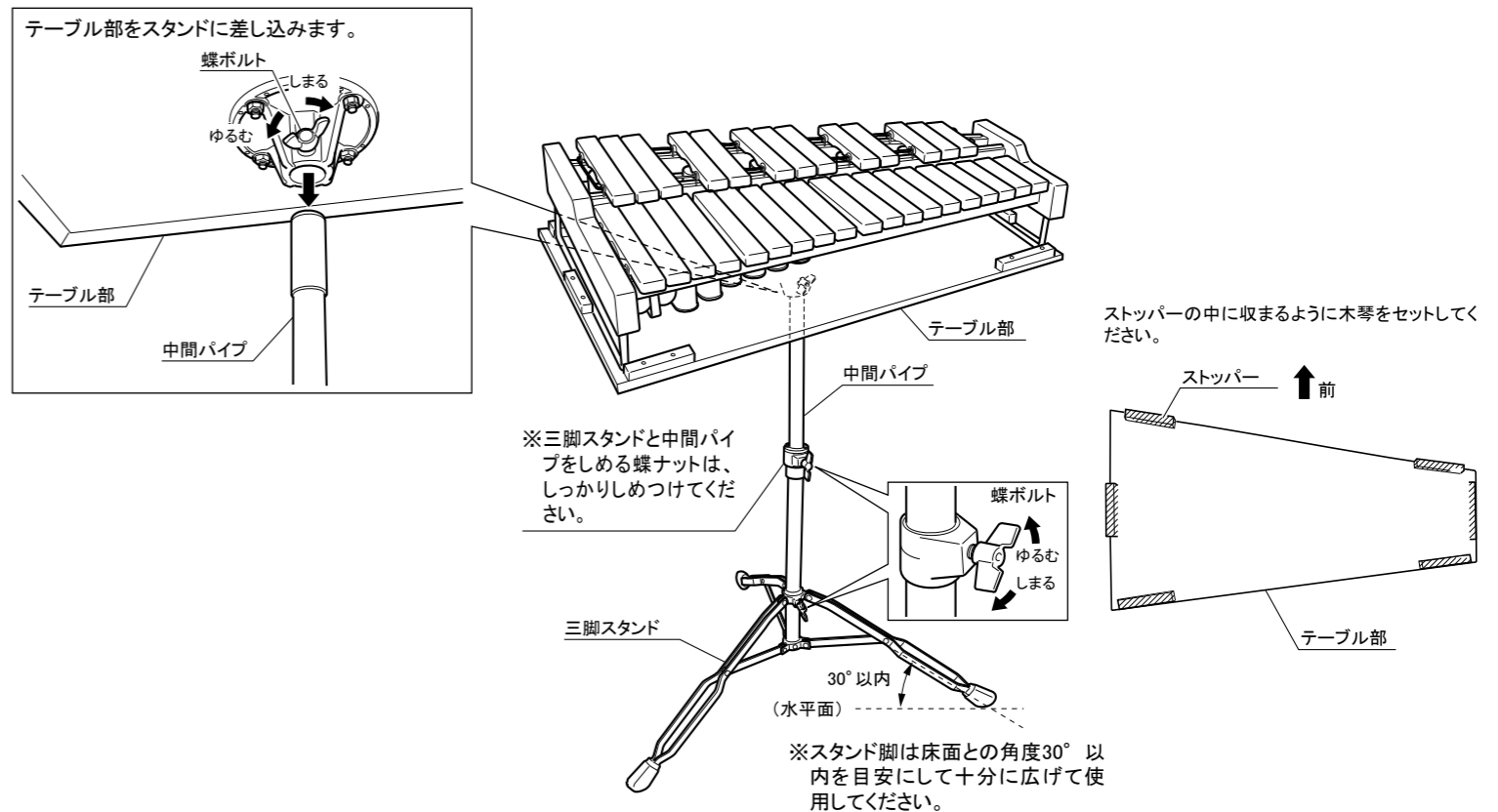

安全上のご注意

楽器用スタンド類を安全にご利用いただくためのご注意

楽器用スタンド類は、楽器演奏に使用する目的のものです。楽器演奏以外には使用しないでください。特に小さなお子様には、最初にご家庭の方、または指導者から取り扱い方法を指導してください。

人身傷害・物的損害の危険を防止するには  
～以下の指示を必ず守ってください～

- この『安全へのところかけ』は製品を安全に正しくお使いいただき、お客様や他の人々への危害や財産への損害を未然に防止するために、いろいろな絵表示を使って説明しています。
- 絵表示の意味をよく理解してから、本文をお読みください。

⚠ 注意危険・警告を含むを促す内容があることを告げるものです。

🚫 行為を強制したり指示する内容を告げるものです。

🚫 禁止の行為を告げるものです。

⚠ 警告

この表示を無視して誤った取扱いをすると、人が死亡又は重傷を負う危険の恐れがある内容を示しています。

- ⚠ 共鳴管付卓上木琴を使用する前に以下の指示と、演奏および保管上のご注意をよく読んでください。
- 🚫 指定スタンド以外を使用時には落下などに充分注意してご使用ください。ご使用には指定のスタンドST-TX60K(別売)をお薦めします。
- ⚠ 指定スタンドの組み立て手順および注意事項は、別途ST-TX60Kの取扱説明書をよく読んでください。

⚠ 注意

この表示を無視して誤った取扱いをすると、人が障害を負ったり、物的損害を受ける危険の恐れがある内容を示しています。

- 🚫 マレットは、演奏目的以外には使用しないでください。お子様がマレットで人の身体をたたくなど、危険な行為をしないように注意してください。けがや事故の原因となります。
- 🚫 周囲の人や物に当たらないよう安全に注意してご使用ください。
- 🚫 商品の上に乗ったり、重いものを乗せたりすると商品が壊れてケガをする恐れがあります。
- 🚫 商品を移動するときは逆さまにして運ばないでください。音板が外れて落下し、足等を傷付ける恐れがあります。

演奏および保管上のご注意

- 共鳴管付卓上木琴に金属のマレットは使用しないでください。音板が割れたり、音程が変わる原因となります。
- 雨天時には、屋外で使用しないでください。濡れてしまったときには、すぐに乾いた柔らかな布で拭いてください。
- マレット以外の物で音板をたたいたり、音板を傷つけるようなことは絶対にしないでください。音程が変わるなどのトラブルの原因となります。
- 音板が汚れたら、乾いた柔らかい布で空拭きしてください。シンナーやベンジンは音板の表面を侵しますので、使わないでください。また濡れぞうきんなども絶対に使わないようにお願いします。
- 湿度が高かったり、逆に乾燥すぎると、音律が狂う原因となります。湿気の多い場所や直射日光の当たる場所には、長く置かないようにしてください。

ヤマハミュージックレーディング株式会社

〒103-0014 東京都中央区日本橋蛸殻町1-28-5 蛸殻町Fビルディング7階  
TEL.03-5641-1031  
ホームページアドレス <http://www.y-m-t.co.jp>